

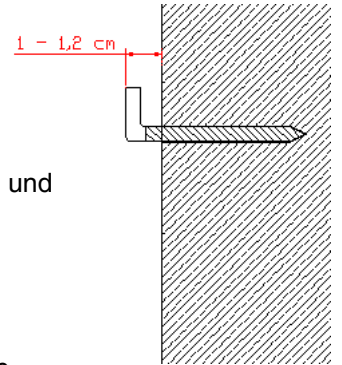

## Montageanleitung Breitbandabsorber:

### 1) Montage mit Hilfe der Montage-Rückwand

Die Montage erfolgt ganz einfach über 4 Haken, an die das Modul eingehängt wird. Die Montagelöcher in der Rückwand haben jeweils einen Abstand von ca. 6 cm vom oberen und seitlichen Modulrand. Verwenden Sie eine Wasserwaage, um die Haken auszurichten. Drehen Sie die Haken bis auf 1 bis 1,2 cm ein.



### 2) Montage ohne Rückwand

In diesem Fall wird der Absorber direkt auf die Wand oder Decke geklebt, passender Montagekleber ist optional erhältlich. Der Untergrund sollte trocken sowie staubfrei sein. Je nach Saugkraft des Untergrundes beträgt der Verbrauch an Klebstoff ca. ¼ bis ½ Kartusche.

## Akustik-Tips für Regieräume:

- 1) Einen Regieraum möglichst in Längsrichtung nutzen - besser für die Ausbreitung der tiefen Frequenzen.
- 2) Den Studioaufbau wegen des Stereo-Klangbildes möglichst symmetrisch gestalten.
- 3) Die beiden Lautsprecher sollten zusammen mit der Abhörposition ein gleichseitiges Dreieck (60°) ergeben, der optimale Abstand hängt von den verwendeten Monitoren ab (Herstellerangabe).
- 4) Absorber vom Typ BAB-50 und BAB-100 dämpfen die direkten Reflexionen an den Seitenwänden sowie an der Decke. Diese Reflexionen verfälschen das Klangbild im oberen und mittleren Frequenzbereich und verhindern eine vernünftige Ortung.
- 5) Absorber vom Typ BAB-150 werden in Raumecken und Kanten positioniert, um die Eigenmoden (Raumresonanzen im untersten Frequenzbereich) zu unterdrücken. Ungedämpfte Eigenmoden verhindern sonst eine Beurteilung des Mix im Bass-Bereich.
- 6) Insgesamt sollte mindestens ¼ der Oberfläche eines Regieraumes mit hochwertigen Absorbieren bedämpft sein.
- 7) Bitte lassen Sie sich beraten, wir erstellen Ihnen gern ein individuelles Angebot!

